

取扱説明書

ルーフトップ取付式

種類	型名
穴開けタイプ基台	WH-BA3-MJ
	WH-BA5-MJ
	WH-BAN-MJ
	WH-BAB-MJ

このたびは、日本アンテナの車載用ホイップアンテナをお求めいただきまして誠にありがとうございます。

ご使用前にこの「取扱説明書」をよくお読みの上、正しくお使いください。

お読みになった後は、いつでも見られるところに必ず保存してください。また、正しく安全にお使いいただくため、ご使用前に必ず「安全上のご注意」をごらんください。

■特長

- 給電ケーブルには低損失の5D-2V、3D-2Vを使用しております。用途によりお選びください。

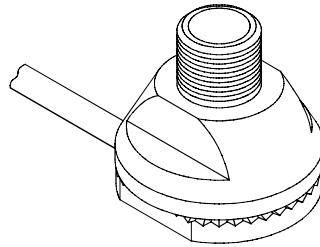

RoHS指令対応製品

平成21年 保安基準適合製品

第18条細目告示第2節第100条の4項に適合した製品です。

安全上のご注意

絵表示について

この「安全上のご注意」、「取扱説明書」および製品への表示では、製品を安全に正しくお使いいただき、お使いになるかたや他の人への危害や財産への損害を未然に防止するために、いろいろな絵表示をしています。その表示と意味は次のようになっています。内容をよく理解してから本文をお読みください。



警告

この表示を無視したり、誤った取扱いをすると、人が死亡または重傷を負う可能性が想定される内容を示しています。



注意

この表示を無視したり、誤った取扱いをすると、人が傷害を負う可能性が想定される内容および物的損害のみの発生が想定される内容を示しています。



△記号は注意（注意・警告を含む）を促す内容があることを告げるものです。図の中に具体的な注意内容（左図の場合は警告または注意）が描かれています。



⊘記号は禁止の行為であることを告げるものです。図の中や近くに具体的な禁止内容（左図の場合は接触禁止）が描かれています。



●記号は行為を強制したり指示する内容を告げるものです。図の中に具体的な指示内容が描かれています。



警告

- 雷が鳴りだしたら、アンテナやケーブルには触れないでください。感電の原因となります。



注意

- 台風の後や積雪の後などは、アンテナや取付金具に緩みや異常が生じることがあります。そのままにすると破損したりして、けがの原因になることがあります。点検は、定期的におこなってください。
- 比較的振動の大きい車両への取付けは避けてください。エレメントが破損する場合があります。

取付上の注意事項

- 車両へのアンテナの取付けは、すべてアンテナエレメントが垂直になるように取付けてください。アンテナが垂直方向に対して30°以上傾いていると満足な通話ができない場合があります。
- アンテナの取付場所はアンテナの電氣的性能を十分に発揮できるように、アンテナの周辺に障害物のない位置を選んで取付けてください。障害物はアンテナの放射効率を低下させるとともに、水平面指向特性を悪化させる原因となりますので、できるだけ離して取付けてください。
- 自動車の屋根が鉄材以外の樹脂などを使用している車、および極度に傾斜がある車などには原則として使用できません。
- 取付基台と機器との間が、同軸ケーブルの長さ(4m)の範囲内で取付けてください。
- 屋根の低い場所や、洗車時の際はエレメントをはずしてください。
- 基部などの取付けは車両の最外縁より内側に取付けてください。
- アンテナの先端が地上2m未満の位置の場合、最外縁より100mm以上内側になるように取付けてください。
- アンテナの先端が2m以上の場合、先端は最外縁より内側になるように取付けてください。

上記に従って取付がされていない場合、保安基準に抵触し、車検に通らない場合がございますので、十分にご注意ください。

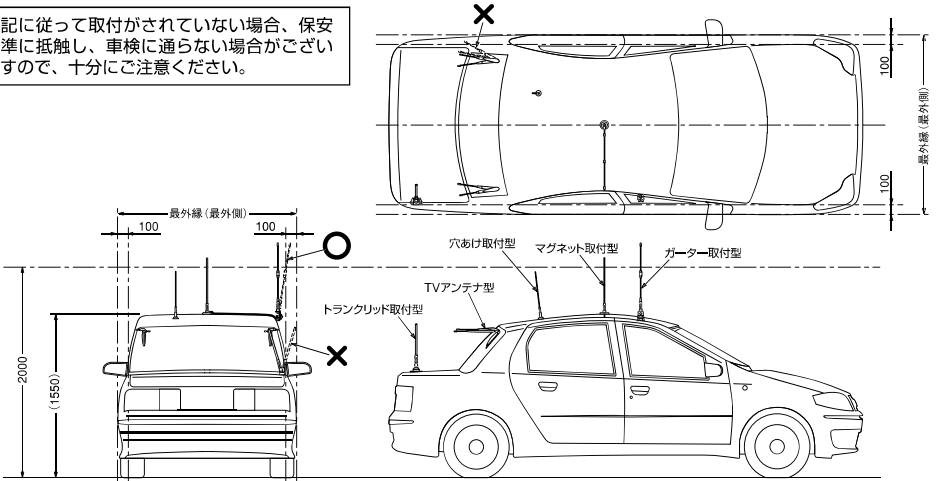

製品の保証

この製品の保証期間は、商品お引き渡しの日から1年間です。保証期間内に取扱説明書の記載事項に従った正常な使用状況で故障した場合、ご購入店または弊社支店営業所へお問い合わせください。

取付方法

●アンテナ取付例

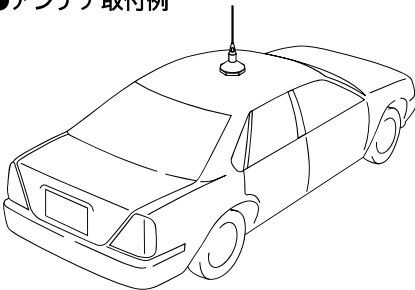

エレメントの取付時の注意点

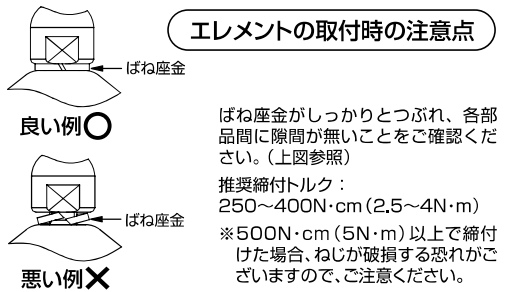

●アタッチメント方式コネクタの使用法

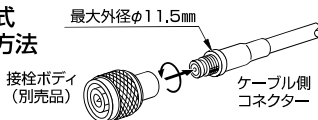

●車内への通線時、直径φ12mm程度の穴があれば容易におこなえます。

●接栓ボディとケーブル側コネクタを固定し、接栓ボディを左方向へ回転させねじ込み、確実に固定してください。

各部の名称

●WH-BA3-MJ ●WH-BA5-MJ

単位：mm

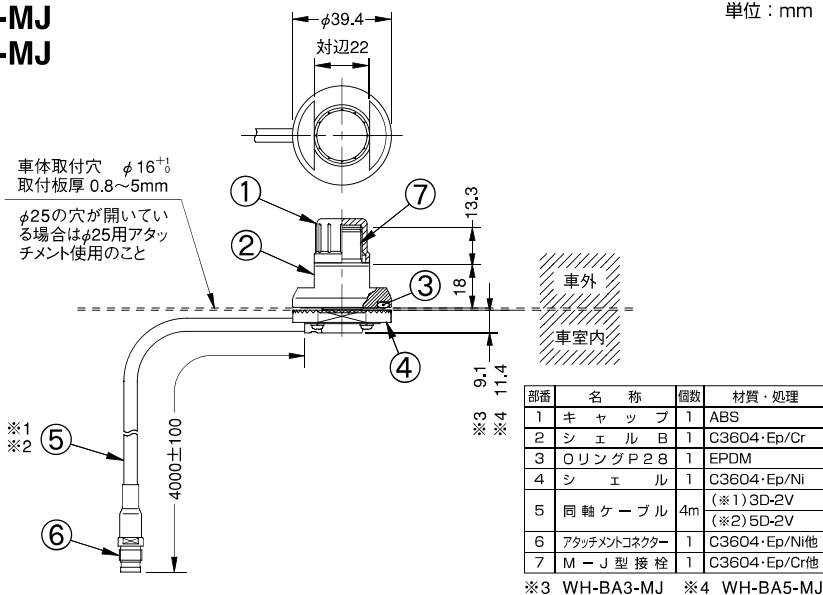

●WH-BAN-MJ

単位：mm

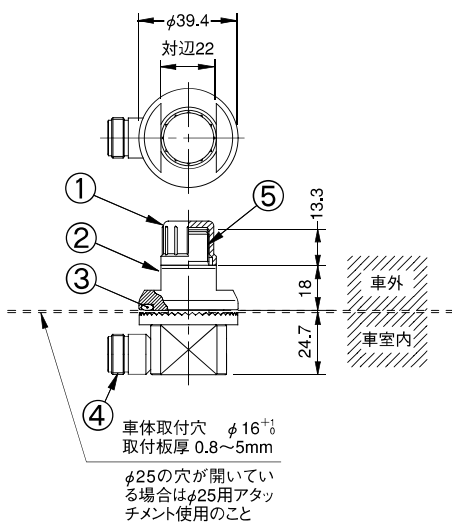

部番	名称	個数	材質・処理
1	キャップ	1	ABS
2	シェル B	1	C3604・Ep/Cr
3	リング P 28	1	EPDM
4	N-J型接栓	1	C3604・Ep/Ni他
5	M-J型接栓	1	C3604・Ep/Cr他

●WH-BAB-MJ

単位：mm

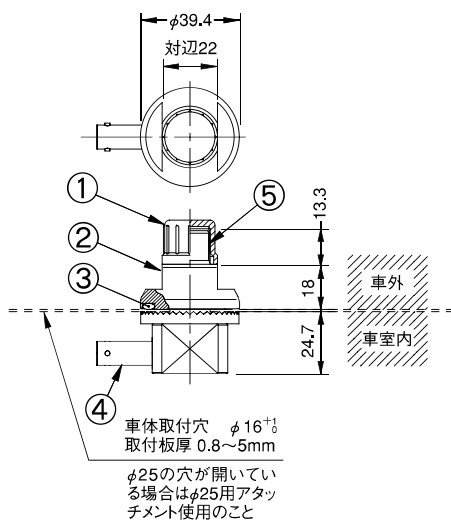

部番	名称	個数	材質・処理
1	キャップ	1	ABS
2	シェル B	1	C3604・Ep/Cr
3	リング P 28	1	EPDM
4	BNC-J型接栓	1	C3604・Ep/Ni他
5	M-J型接栓	1	C3604・Ep/Cr他

仕様

型式	移動局車載用穴開けタイプ基台			
型名	WH-BA3-MJ	WH-BA5-MJ	WH-BAN-MJ	WH-BAB-MJ
入力インピーダンス	公称50Ω			
絶縁抵抗	給電点にて乾燥時 DC500Vにて500MΩ以上			
耐電圧	給電点にて乾燥時 AC1000Vを1分間加え異常ないこと			
アンテナ取付部接栓	M-J型接栓			
無線機接続側接栓	アタッチメントコネクター		N-J型	BNC-J型
同軸ケーブル	3D-2V 4m	5D-2V 4m	—	—
質量	約0.3kg	約0.4kg	約0.15kg	約0.15kg
取付場所	ルーフトップ			
付属品	保護シール 1枚	φ25用アタッチメント 1個	取扱説明書 1部	

●標準取付穴φ16の場合

- ① 予め車体(車外)に保護シールを貼ってください。給電部を車内側から取付穴φ16^{+0.0}₀mmに挿入します。

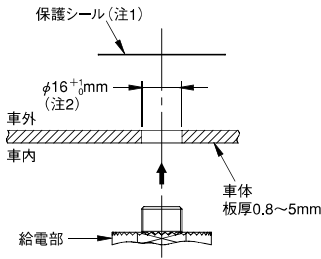

- ② Oリングが装着されたシェルBを車外側より締付けます。シェルB推奨締付トルク：250~350N・cm (2.5~3.5N・m) (注3) (注6)

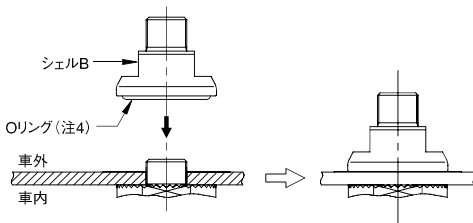

●取付穴φ25の場合

- ① 予め車体(車外)に保護シールを貼ってください。φ25用アタッチメントの径の大きいほうから給電部のM16ねじに挿入します。給電部を車内側から取付穴φ25±0.2mmに挿入します。

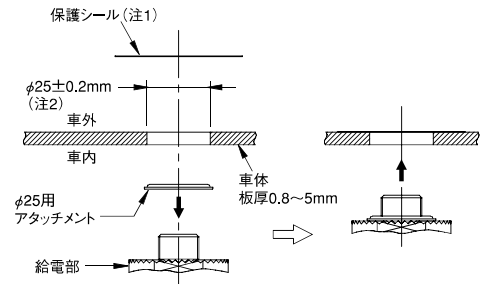

- ② Oリングが装着されたシェルBを外側から締付けます。シェルB推奨締付トルク：250~350N・cm (2.5~3.5N・m) (注3) (注6)

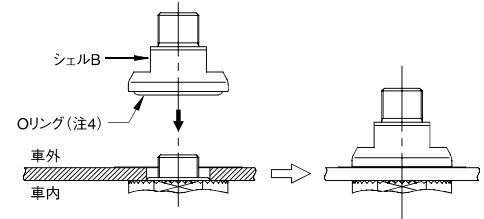

注1) 車体に水、ゴミの付着がないことをご確認ください。車体と保護シールの穴を合わせてください。

注2) 標準取付穴は、必ずφ16~17mmの範囲で開けてください。範囲外は防水が保てません。

注3) 手締めにて締付けた場合、ねじが緩む可能性があるため、必ずスパナやモンキーをご使用ください。

注4) シェルBにOリングが装着されていることを確認して、取付けをおこなってください。

注5) φ25の取付穴は、必ずφ24.8~25.2mmの範囲で開けてください。範囲外の場合は防水が保てません。

注6) 各ねじ部(エレメントの締付けではない)は、500N・cm(5N・m)以上で締付けた場合、ねじが破損する恐れがありますのでご注意ください。

情報通信が仕事です。

日本アンテナ株式会社

本社 / 〒116-8561 東京都荒川区西尾久7-49-8 ☎(03) 3893-5221 (大代)

*製品改良のため、仕様、外觀の一部を予告なく変更することがあります。

CM-P500-J46-00 平成23年3月